



dormakaba 

Prednosti poznatog imena proizvođača u celom svetu



dormakaba 

Prikupljanje podataka

- o ljudima
- o poslu
- o događajima

Prikupite vaše podatke pomoću proizvoda firme dormakaba

Zašto dormakaba?

Odgovor na ovo pitanje daje vam ova brošura, kao i pregled mogućih rešenja za primenu u vašoj kompaniji.

Pregled proizvodnog programa obuhvata uređaje, terminale, komunikacione softvere, primere rešenja naših partnera kao i odgovarajuću podršku za sisteme.

Mi, dormakaba, obezbeđujemo vam uređaje za prikupljanje podataka i sigurnost sistema, vremenski zavisne događaje u kompaniji, njihovo merenje, prikaz, optimizaciju i moguće rizike na nivou korporacije.

Naša podrška obuhvata:

- Tokom fazne realizacije sistema, podržaćemo vas stručno - kvalifikovanim konsultacijama i konceptima
- Isporučivaćemo vam apsolutno kompatibilnu opremu i softverske module
- Pri tome, garantovaćemo vam neprekidnu funkcionalnost sistema
- Obezbedićemo vam vrhunski kvalitet usluga tokom instalacije, a kasnije, neprekidnu i kvalifikovanu podršku
- Ovim ćete smanjiti na najmanju meru troškove uvođenja sistema.

Dormakaba je svetski lider u tehnologiji rešenja za prikupljanje podataka iz tehnološkog sistema kompanije.

Mi smo deo dormakaba Grupe, čiji suštinski poslovi i rešenja predstavljaju sisteme za zaključavanje, kontrolu pristupa, sisteme za bezbednost, sisteme automatskih vrata i naravno, rešenja za prikupljanje podataka iz tehnološkog sistema kompanije.

Strategija naše korporacije se zasniva na filozofiji savršenstva.



Vaš interes kao kupca je ključni deo te filozofije.

Savršeno rešenje

Rešenje koje vam nudimo-pravi se tačno prema vašim zahtevima.

Ono je modularno i standardizovano, pa prema tome pogodno za proširenje i integraciju sa drugim sistemima.

Savršena funkcionalnost

Naša rešenja su laka za puštanje u rad. Sve komponente sistema su visoke tehnologije i kvaliteta, sa garantovanim bezbednošću i pravilnim radom za dugi niz godina.

Savršeno poslovanje

Mi, u našoj kompaniji, takođe neprekidno unapređujemo naše organizacione procese da bi za vas bili odgovarajući profesionalni partner.

Savršena investicija

Snabdećemo vas sa ekonomičnim rešenjem sistema. Naši sistemi su kompatibilni, laki za nadogradnju i obezbeđuju brz povraćaj uložene investicije.

dormakaba – prednosti poznatog imena proizvođača u celom svetu

Lider nove tehnologije

Naši proizvodi su izrađeni prema postojećim standardima i za internet tehnologije.

Koristeći ove pristupe, IT standarde, mogućnost prikupljanja potrebnih podataka i mogućnost integracije sistema na svim nivoima, nudimo vam praktično sve pogodnosti za moguća rešenja u vašoj kompaniji.

Zaštićenost investicija

Naš vrhunski prioritet je primena naprednih tehnoloških rešenja za razvoj naših novih uređaja i terminala, kao i kompatibilnost novih proizvoda sa onima iz ranijih serija - koje već koristite u kompaniji.

To znači da uređaji i terminali, koje već posedujete i koji su u funkciji, možete da koristite u istom okruženju sa uređajima najnovije generacije i tehnologije proizvoda.

Ovim je vaša početna investicija u potpunosti isplativa i zaštićena u svim naknadnim proširenjima sistema.

Direktna povezanost sa kupcem

Naši kupci su iz samog središta vaših kompanijskih aktivnosti.

Naš pristup poslovanju zasnovan je na neposrednosti i otvorenosti prema kupcu, da imamo zadovoljnog kupca i da sa njim dugoročno poslovno saradujemo

Individualne konsultacije

Kupcu omogućavamo neposredne individualne konsultacije, čime možete veoma precizno da pripremite projektnu dokumentaciju za rešenje sistema koje želite da realizujete.

Internacionalizacija

Mi delujemo i radimo globalno - čime se znatno razlikujemo od naše konkurencije. Postoji mnogo dobrih razloga i pokazatelja zašto je veoma veliki broj ogromnih internacionalnih kompanija širom sveta zadovoljan kupac dormakaba proizvoda

Organizacija podrške

Imamo dugogodišnje iskustvo u projektovanju sistema kao i servisnoj podršci kupcima tokom uvođenja i eksploatacije sistema u veoma različitim zemljama sveta.

Funkcionalnost, bezbedan rad i sigurnost instalacije sistema, važni su činioci za dugogodišnji rad i uspešne poslovne rezultate.

Kvalitet

Kaba razvija i proizvodi sve uređaje i terminale u Nemačkoj, prema DIN EN ISO 9001: 2000 standardu sistema kontrole kvaliteta Bili smo prvi proizvođač na tržištu koji je uveo ove standarde i testirao proizvode.

Prepoznatljivost naših zaposlenih je u posvećenosti kompaniji i primeni modernih metoda u proizvodnji, što nam omogućava obezbeđenje vrhinskog kvaliteta bez pravljenja kompromisa.

Partnerski koncept



Sasvim smo svesni činjenice da ne postoji ni jedan proizvođač u svetu koji je u stanju da obezbedi svako traženo rešenje za svako pojedinačno tržište i korisnika.

Različiti računarski operativni sistemi, specifični zahtevi različitih industrija, složenosti aranžmana plaćanja, različitosti u načinu integracije sistema kontrole pristupa, ili različitosti i specifičnosti segmenata proizvodnih procesa korisnika - podrazumeva i zahteva specijalizaciju korisnika sistema. Dornakaba je zbog toga od samog početka razvoja i filozofije sistema, vodila računa o individualnosti i specifičnosti traženog zahteva i rešenja pojedinačnog korisnika. Zbog toga, tesno saradujemo i praktično zajednički radimo sa vodećim softverskim kompanijama i kompanijama koje se bave integracijom sistema.

To su naši partneri koji nam obezbeđuju podršku, integraciju sistema i uvek mogu da i obezbede pravo rešenje sistema prema iskazanim zahtevima.

Ovo takođe garantuje dobijanje adekvatnog i orijentisanog aplikativnog softvera za specifične zahteve - rešenja koja ste vi postavili, kao i formiranje "know-how" specijaliste u vašem IT okruženju.

Naše napore smo uglavnom usmerili na razvoj i proizvodnju uređaja i terminala kao i na snažnu podršku rešenja za komunikaciju naših proizvoda sa IT sistemima.

Ovo nas je od smog početka profilisalo a takvi smo i danas – lider na tržištu.

Težimo partnerskom modelu saradnje, gde je Kaba veza između vas kao krajnjeg korisnika i softverskog partnera.



Našim partnerima obezbeđujemo snažne komunikacione programe – BCOMM, za sve operativne sisteme, što im ujedno, bez problema omogućava integraciju svih proizvoda i parcijalnih programskih rešenja u jedinstven sistem.

Obezbeđujući vam ovakve partnerske relacije, ujedno vam nudimo i realizaciju individualnih rešenja - od smog početka realizacije sistema.

Biometrija – i šta sve treba da znate o tome

Razlog za primenu biometrije u procesu prikupljanja podataka nije samo u sigurnosti, već je i iz razloga potrebe kompanije za više praktičnosti i tačnosti dobijanja podataka, kao i izbegavanje mogućih greški i propusta.

Dormakaba je počela primenu opcije biometrije od samog početka i orejntisala se samo na tehnologiju otiska prsta.

Svi dormakaba terminali za evidenciju radnog vremena, kontrolu pristupa i prikupljanje podataka iz procesa rada, raspolazu sa opcijom moguće primene biometrije.

Integrirani biometrijski identifikacioni uređaj garantuje stabilan, tačan i brz vremenski odziv sistema.

Dormakaba biometrijski terminali kombinuju sigurnost sa konvencionalnim pristupom i obezbeđuju lako i tačno prikupljanje podataka.

Korišćenje tehnologije otiska prsta je profitabilno i jednostavno rešenje, jer štedi vreme i isključuje troškove izrade identifikacionih kartica

Ovo preporučuje biometrijsku identifikaciju kao pogodnu i jeftinu opciju rešenja, za svakodnevnu i široku upotrebu, rado prihvaćenu od strane neposrednih korisnika. Proces prikupljanja podataka je krajnje jednostavan, brz, a sve što treba da uradite je da kratko prislonite svoj prst na sensor terminala.

Definitivno, kod kontrole pristupa, biometrija povećava sigurnost. Kod evidencije radnog vremena, biometrija obezbeđuje nepogrešivu identifikaciju osoba koje se uključuju u sistem.

Greške i propusti koje mogu nastati kod korišćenja kartica su eliminisane, kao na primer mogućnost "uslužne" upotrebe kartice za drugog zaposlenog koji nije ni prisutan

U poređenju sa sistemom koji koristi ID kartice, korišćenje biometrijske identifikacije ima značajne prednosti; jer kartica se može izgubiti ili zaboraviti kod kuće.

Korišćenje biometrijske identifikacije za prikupljanje podataka u procesu rada je više nego pogodna i preporučljiva, jer omogućava širok opseg kvaliteta rešenja postavljenih zahteva.

Biometrija će na primer, nepogrešivo da vam pokaže ko je šta proizveo na specifičnom mestu. Biometrijska evidencija je čitljiva i kompatibilna sa ostalim uređajima i terminalima, pošto su suštinski dormakaba terminali pripremljeni i dizajnirani za širok spektar primene i da prihvataju i ovu vrstu podataka.

Biometrija je tehnologija budućnosti, koja obezbeđuje dodatnu sigurnost, bez povećanja cene investicije. Cena biometrijskih terminala je nešto viša od ostalih terminala, ali se ukupna cena rešenja značajno smanjuje jer nisu potrebne identifikacione kartice.

Ova tehnologija je naročito pogodna za primenu u kompanijama sa velikom fluktuacijama zaposlenih.

Kupci i korisnici ove tehnologije su nam potvrdili navode o značajnom smanjenju cene investicije i problema sa zaposlenima, a koji su ranije bili prisutni u personalnom odeljenju

Kao zaključak, naglašavamo da je sistem biometrije dobar i ekonomičan osećaj za sigurno i kvalitetno rešenje sistema u vašoj organizaciji.



Vreme i evidencija radnog vremena – vreme je novac – vaš novac

U današnjem svetu, merenje vremena i upravljanje vremenom je ključna stvar za obavljanje i organizaciju delatnosti kompanije.

Korektan i pravi odnos između ostvarene zarade i kontrole maksimalne cene koštanja proizvodnje, zahteva i odgovarajuće rešenje evidencije prisustva na poslu.

Ovo se ne primenjuje i ne važi samo za velike kompanije – naprotiv. Zbog povećane konkurencije na tržištu i važnosti formiranja cene proizvoda, nužno se zahteva da se to primenjuje i u malim i kompanijama srednje veličine.

Velike pogodnosti sistema evidencije radnog vremena i kontrole pristupa, je garant smanjenja kašnjenja tokom dolaska i dnevnog obavljanja radnih zadataka.

**“U tehnologiji, ako ne napredujete-
automatski nazadujete”**

Koristeći istinu izraženu kroz ovaj moto, dormakaba razvija terminale, neprekidno vodeći računa da budu na liniji tehničkog progressa.

Kao rezultat tog razvoja, dormakaba je prva razvila terminal sa mogućnošću direktnog priključka i integracije na računarsku mrežu kao i mogućnost napajanja uređaja preko računarske mreže. Pri tome se vodilo računa i o svim ostalim parametrima uređaja, kompatibilnosti i njegovom dizajnu.

Takođe, ne iznenađuje, da su naši terminali međusobno kompatibilni tokom nekoliko generacija proizvoda.

I ovo nas, u ovoj tehnologiji, označava kao lidera na svetskom tržištu.

Zahtevi koji su postavljeni u svim našim rešenjima su da se razreši pitanje lake integracije u različita mrežna okruženja i računarske informacione strukture kompanije.

Upravo je mogućnost i način izbora terminala - rešenja koje pruža asortiman našeg proizvodnog programa, opcija koja za vas obezbeđuje najviši nivo kvaliteta i pouzdanosti.

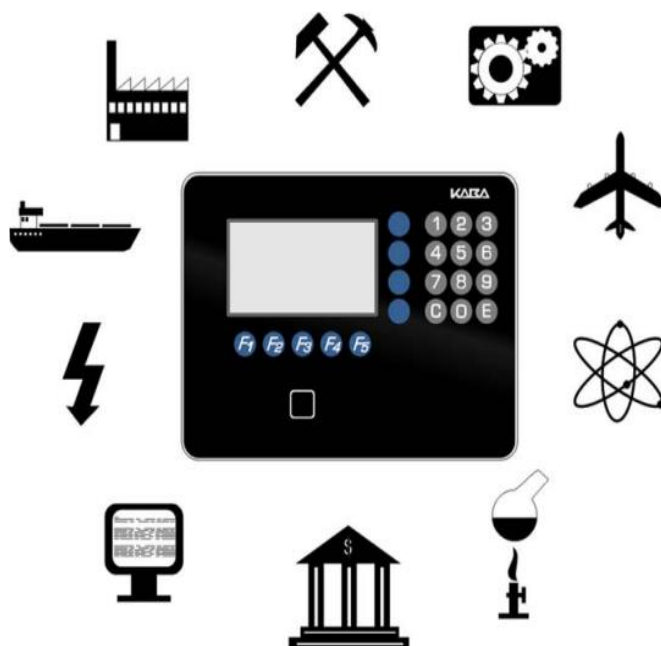

Vreme i evidencija radnog vremena – nudimo vam pravi izbor terminala

Vi sami najbolje znate kakva vam je evidencija radnog vremena potrebna.

Za takvo opredeljenje, nudimo vam izbor iz širokog asortimana proizvoda; da bi ste doneli pravu odluku i napravili dobro rešenje.

Naši terminali za evidenciju radnog vremena su iz serije:

dormakaba terminal 9700

dormakaba terminal 9600

Oni se izrađuju u različitom dizajnu, ali sve serije su svojom ergonomičnom konstrukcijom, prilagođene visokom nivou funkcionalnosti, elegantnog su dizajna i naravno- kvalitetnog rada i velike pouzdanosti.proizvoda.

Jednostavan i funkcionalan rad, igra veoma važnu ulogu tokom korišćenja za prikupljanje podataka.

Svi naši terminali su opremljeni sa lako čitljivim i osvetljenim ekranom, koji vam omogućava da vidite sve željene informacije. Ekрани se isporučuju prema vašem izboru u različitim veličinama.

Naši terminali su opremljeni sa obojenim funkcijskim tasterima na kojima su lako prepoznatljivi simboli koji označavaju funkciju tastera.

Ovo označavanje je prihvaćeno kao internacionalni standard.

Kao dodatna opcija terminala, takođe nudi se i alfanumerička tastatura , koja služi za unos specifičnih podataka.

Naši terminali “govore” nekoliko jezika.

Odnosno, podešavanjem parametara terminala, bira se odgovarajući jezik za dijalog, a što je veoma važno kod realizacije internacionalnih projekata i kompanija koje posluju globalno.

Naše terminale možemo da prilagodimo prema vašim planiranim i stvarnim potrebama.

Naši terminali očitavaju sve identifikacione kartice, kodirane prema standardnim metodama za očitavanje.

Da li ste se već opredelili za biometrijsku identifikaciju i njene prednosti u rešavanju sistema prikupljanja podataka u vašoj kompaniji?

Mi smo kompanija koja je svetski lider za metode i rešenja identifikacije i verifikacije preko otiska prsta Brojni su naši korisnici i industrije kod kojih je ova tvrdnja proverena i dokazana.

Kao opciju, modeli naših terminala omogućavaju vam i ovo rešenje za naknadnu ugradnju u postojeći sistem.

Da bi se sačuvao veliki broj različitih podataka, nudimo vam proširenje odgovarajuće memorije terminala, a ova opcija je moguća kod svih terminala

Dodatne funkcije terminala možete da ostvarite samostalno i prema vašim potrebama, uz primenu i dodavanje odgovarajuće opreme i softverskog alata.

Primeri mogućih rešenja opisuju način formiranja podataka i upravljanje sa sub-terminalima iz sistema kontrole pristupa, koristeći

licencu za AVISO programiranje. Ovo vam obezbeđuje veliku fleksibilnost i mogućnost naknadnog proširenja za raznovrsnu primenu.

Ethernet adapter je standardna i uključena opcija osnovne konfiguracije svih terminala, što omogućava korišćenje raznovrsnih resursa web tehnologije, kao i integraciju sistema za evidenciju radnog vremena u lokalno ili udaljeno mrežno okruženje. Iz razloga sigurnosti, prenos podataka iz terminala, koristeći komunikacioni softver, možete po želji izvršiti u zaštićenom-kodiranom obliku.

Svi terminali se podešavaju prema vašim individualnim zahtevima, koristeći jednostavne programe za parametrizaciju, koje dobijate uz komunikacione programe.

Isporučujemo vam i terminale kompletirane za HR aplikacije evidencije radnog vremena, što vam omogućava da terminal aktivirate odmah nakon instalacije.

Terminali su opremljeni specijalnim materijalima koji garantuju dobru zaptivenost kućišta, u slučaju da se terminal instalira u specifičnom ambijentu i uslovima okruženja i ujedno štiti od mogućih oštećenja.

“Made in Germany” – svi terminali se proizvode u Nemačkoj, a prema standardu kvaliteta EN ISO 9001.

Vrste terminala za evidenciju radnog vremena

Navedene karakteristike terminala su zajedničke za terminale serije

dormakaba terminal 9700
dormakaba terminal 9600

U zavisnosti od metoda očitavanja, nudimo vam terminale RFID serije i serija sa očitavanjem otiska prsta

Ako koristite sistem sa Legic RFID čitačem kartica, ne samo da ćete moći da bezkontaktno očitavate karticu, nego ćete, koristeći opciju CardLink, beskontaktno dobiti i upis informacije u karticu, koja se kroz sistem prenosi u on-line i off-line režimu rada.

Terminal upisuje status autorizacije u karticu, da se ista koristiti u sistemu kontrole pristupa, na svakom stand-alone RFID čitaču terminala u sistemu.

Time je omogućena brza i nepogrešiva evidencija Ulaza i Izlaza, koja odgovara funkciji funkcijskog tastera i ista se automatski podešava na terminalu prema statusu na kartici.

Na terminalu takođe možete dobiti odgovarajuće poruke kojima se po potrebi obaveštavaju zaposleni. Terminali imaju dovoljno memorije i mogu se konfigurisati za sve vaše zahteve.

Za komunikaciju terminala sa računarskim sistemom opciono se nudi širok spektar mogućnosti, kao i veza sa mrežama i periferijama računara.

Vi sami odlučujete kada želite da preuzmete podatke iz terminala u računar. Ovu mogućnost vam nudimo u on-line, off-line i autonomnom režimu rada terminala.



**dormakaba terminal
97 00**



**dormakaba terminal
96 00**

U slučaju nestanka napona napajanja, uz terminal je moguća ugradnja baterije koja će sačuvati postojeće podatke u terminalu. Čim se ponovo uspostavi napajanje, terminal će se automatski resetovati u regularan režim rada.

Da bi ste obezbedili neprekidno napajanje terminala električnom energijom, za tu namenu vam kao opciju nudimo odgovarajuće uređaje, vodeći računa da li se funkcija terminala odnosi i na primenu za kontrolu pristupa i potrebi dodatnog napajanja električnom energijom i odgovarajućih periferija-elemenata sistema kontrole pristupa.

Priključak dodatnih čitača za kontrolu pristupa, omogućiće vam obimniju kontrolu prolaska zaposlenih koji za to imaju dozvolu.



Prikupljanje podataka iz procesa proizvodnje – obezbeđenje konkurentnosti

Pojačavanje tempa u poslovnom svetu sve više se reflektuje na proizvođačke kompanije.

Njihovi kupci zahtevaju brže isporuke, snižavanje cena i garanciju visokog kvaliteta

Tradicionalni metodi rada često ističu nemogućnost prihvatanja zahteva ovakvih kupaca, pa se time gubi i zarada.

Kompanije koje kontinualno ispituju i vrše optimizaciju svog proizvodnog procesa i cene proizvodnje, koristeći moderan pristup prikupljanja podataka iz procesa proizvodnje, pripremaju i uslove za ostvarivanje uspešnog opstanka na tržištu

Prikupljajući i istražujući vrednost velikog broja prikupljenih podataka, formirate veoma važan izvor informacija iz vaše proizvodnje.

Korišćenje i analiza tih podataka, kao što je: raspoloživost prisutnog broja zaposlenih; odnos između radnika – porudžbina – dešavanja u kompaniji; itd., osnova je za integraciju proizvodnog procesa u sisteme za praćenje uspešnosti tehnološkog sistema kao što su MES i ERP sistem.

Na osnovu tih rezultata, moći će da se postavi odgovarajuća operativna strategija u procesu proizvodnje, uz mogućnost dnevnog donošenja odluka.

Kaba vam nudi širok asortiman odgovarajućih SFDC terminala, komponentata i podrške.

Zajedno sa našim partnerima imamo zadatak, kako da razrešimo vaše specifične zahteve i prevedemo ih u praksu, kao i da vam garantujemo da možete uvesti sistem SFDC u vašu proizvodnju kao osnovu povećanja vaše produktivnosti.



Prikupljanje podataka iz proizvodnje – izaberite vaše rešenje

Koji momenat je kritičan u vašem poslovanju?

Da li je to kada mašine iznenada prestanu sa radom?

Da li je ostvaren kvalitet koji je specificiran?

Da li postoji veza sa drugim delovima proizvodnje?

Sve su ovo pitanja na koja želite odgovore - a te odgovore će Vam dati SFDC

Kada upoznate šta je to SFDC proizvodnja i proceduralni zahtevi koje ćete morati da razrešite - ukazaće vam se sva složenost vaše proizvodnje koju morate da razrešite.



Dormakaba će vam pomoći u uvođenju koncepta SFDC u Vašu kompaniju, predlažući terminale i komponente kojima će moći da se razreši proces prikupljanja podataka iz proizvodnje, evidencije radnog vremena kao i kvalitet prikupljenih podataka.

Naš proizvodni program sadrži terminal 9700 koje se ugrađuje direktno u process proizvodnje

Uvažavajući njegovu sjajnu koncepciju i funkcionalnost, ovaj terminali će vam demonstrirati nestvarne mogućnosti razrešavanja vaših zahteva i problema kroz sistem SFDC.

Terminali ima osobinu koja se dokazuje u praksi – a to je funkcionalnost, pogodna konstrukcija za ambijent proizvodnje i elegantan dizajn.

Terminali je opremljeni čvrstim i nesalomivim kućištem, koje je otporno na temperaturu, vlagu, udarce i hladnoću.

Zahtevi sistema SFDC su da se podaci prikupe u celosti. Prikupljanje podataka mora biti jednostavno, brzo i bez greške. Unos individualnih segmenata podataka kao i podaci za dijalog između radnika i terminala, zahtevaju velike ekrane i velike oznake na tastaturama terminala, a akvizicija podataka sa papirne dokumentacije mora biti automatska.

Svi ovi zahtevi i prilagođenost su ostvareni kroz naše terminale. Svi terminali imaju velike i osvetljene ekrane, lako očitavanje sa neznatnim razlikama u dimenzijama od modela do modela.

Ovo vam omogućava da prikazete definisane korake aktivnosti terminala, grafiku, dijaloge i komande za akciju.

Posebno vodimo računa o korišćenju tastature – da dirke budu određene veličine, dobro označene, lake za upotrebu; čak i u slučaju kada radnik radi u rukavicama.

Tasteri na tastaturi su napravljeni da funkcionišu po takozvanom principu “klik efekta” pod prstima, što je veoma važno za upotrebu i unos podataka u radnim uslovima povećanog nivoa buke.

Da bi se označilo koji taster označava koju funkciju koriste se specijalne trake koje se uvlače u samu dirku tastera. Tekst oznaka ispisujete sami i prilagođavate prema vašim zahtevima organizacije ranih mesta.

Terminale prilagođavamo da budu fleksibilni za primenu u vašem postojećem ili novoprojektovanom SFDC sistemu i vrsti ID kartica. Naši terminali mogu da čitaju kartice kodirane po svim važnijim standardnim metodama.

Da li ste možda pomislili na prednosti korišćenja biometrijske metode, da vam to ponudimo, jer i u SFDC koristimo metodu otiska prsta za identifikaciju radnika.

Ako je vaša papirna dokumentacija označena bar kodom – jednostavno priključite skener na naš terminal i možete očitati bar-kod informaciju sa dokumenta.

Ako je predviđeno da se vaš SFDC sistem menja u budućnosti – opcije naših terminala su spremne da vas podrže u tome, nudeći mogućnost praćenja povećanog obima podataka, jednostavnim dodavanjem veće memorije terminala. Dodatne funkcije terminala možete povećati dodavanjem hardvera ili opcija softvera koristeći programiranje kroz AVISO.

U svaki terminali je ugrađen snažan procesor koji je u potpunosti kompatibilan sa svim proizvodima ove serije terminala i ostalim Kaba terminalima.

Ovo štiti vašu investiciju u slučajevima da želite da i sistem SFDC za praćenje rada mašina integrišete sa ostalim delovima celokupnog sistema, pri čemu praktično možete svaku mašinu priključiti na terminal i dobiti podatke o željenim parametrima.

Asortiman proizvoda naših terminala za prikupljanje podataka sa radnih mašina dodatno je kompletiran i sa univerzalnim input/ output modulima, tako da brojni podaci u digitalnom obliku direktno ulaze u vaš SFDC sistem.



Seriju SFDC terminala ima:

- mogućnost direktnog povezivanja na Ethernet računarsku mrežu
- Zaštitu kodiranjem u prenosu podataka
- Slobodno podešavanje parametara
- Programiranje AVISO rutina
- Sačuvanost podataka u slučaju nestanka napona napajanja

“Made in Germany” – važi takođe i za ove terminale, kao i kompatibilnost sa standardom EN ISO 9001.



Mobilno prikupljanje podataka - Mobile Data Collection MDC – optimizacija vašeg poslovnog procesa

Da li ste ikada vršili optimizaciju vašeg poslovnog procesa koristeći mobilne terminale?

Mobilno prikupljanje podataka iz procesa rada, direktno na mestu gde oni nastaju?

Ako niste, koristite naše metode da obezbedite tekuće podatke, kao što su radni sati, projektovana vremena, poslovi, autorizacije, provera podataka, itd. Koristite pogodnosti prenosa, obrade, i analize podataka u realnom vremenu kroz vaš EDP sistem.

Obratite nam se i pronađite vaše rešenje mobilnog prikupljanja podataka.

Nudimo vam isprobana i testirana rešenja za evidenciju radnog vremena, prikupljanje podataka iz procesa rada i kontrolu pristupa.

Prikupljanje podataka se vrši pomoću mobilnih telefona ili PDA. Njihova kompatibilnost sa našim terminalima olakšava vam rukovanje i unos podataka a njihova integracija u softversku aplikaciju naših partnera ne predstavlja uopšte problem.

Na primer, vaši zaposleni prikupljaju podatke on-line, koje zatim prenose direktno u aplikaciju na serveru, putem mobilnog uređaja i njegovog adaptera, WLAN, GRPS ili UMTS. Istovremeno, primaju i memorišu povratne informacije u terminal. Ako računarska mreža nije dostupna, prikupljene podatke terminal memoriše i šalje mreži kada ona ponovo bude dostupna.

Imamo rešenje za svaku oblast:

Mobile HR

Početak i završetak posla; vezano za radne aktivnosti i odsustvo sa posla možete uneti u uređaj daljinski.

Takav unos za “dolazak” ili “odlazak”, možete dopuniti i odgovarajućim komentarom, kao što je “kod lekara”, “pauza”, “klizno vreme”.

Mobile PP

Omogućava daljinsko prikupljanje svih bitnih podataka iz procesa rada, uključujući i tipične segmenta SFDC; kao što je “start/ kraj” određenog posla, “količine”, “odeljenju za obračun”, “lokacija magacina”, “inventar”, “kvalitet proizvoda”, itd.

Način prikupljanja podataka definiše se individualnim podešavanjem parametara uređaja preko PDA. PDA se oprema i sa skenerom bar-kod oznake a očitavanje se takođe integriše u SFDC system.

Mobile AC

Tipična primena korišćenja terminala je za kontrolu pristupa kooperanata u štićene prostore vaše kompanije.

PDA sa integrisanim RFID čitačem očitava podatak o autorizaciji pristupa sa identifikacione kartice; kao dopuna autorizacije u praksi se koristi i PIN, pa taj podatak upoređuje sa svojim memorisanim podacima o autorizaciji.

Na ekranu se odmah dobija odgovor o autorizaciji pristupa – da li je prisup “autorizovan” ili “neautorizovan”.

Prednost mobilnog prikupljanja podataka je za vas višestruka: Trenutna integracija podataka na nivou kompanije, transparentnost i dostupnost podataka u realnom vremenu, što svakako štedi vaše vreme i novac.



Rešenja za ERP sisteme



B-comm ERP 5 – SAP ERP
Rešenje b-comm ERP 5 – SAP ERP – predstavlja najduže partnerstvo u prikupljanju podataka, u koje možete imati puno poverenje za rešenje vaših potreba.



SAKUPLJANJE PODATAKA
Ovaj sistem sakuplja sve vaše važne podatke i trenutno ih čini dostupnim u vašem SAP sistemu.

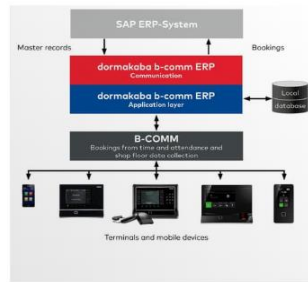

b-comm ERP – SAP ERP – Shop Floor Data Collection
Pomoću modula shop floor data collection možete vršiti analizu i konstantnu optimizaciju cene strukture i proizvodnog procesa

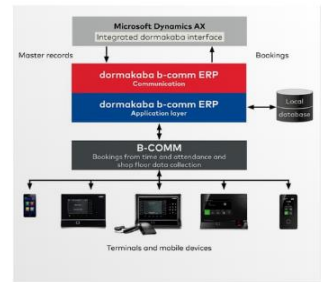

b-comm ERP – Microsoft Dynamics AX
Ovi moduli čine vaš SFDC sistem više efikasnim



b-comm for Workday
Povećava dnevnu efikasnost rada i praćenje efikasnosti

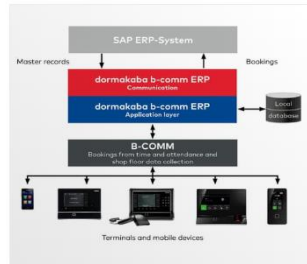

b-comm ERP – SAP CATS
Moduo CATS obezbeđuje podatke svim delovima procesa u jedinstvenoj formi i univerzalnom vremenu registracije u procesu



Registracija sakupljenih podataka registraciji radnog vremena u SAP
Ovaj programski paket, SAP time management sistem, povezan je sa dormakaba terminalima za registraciju



Softver za sakupljanje podataka
Ovi programski moduli čine vaš SFDC još efikasnijim

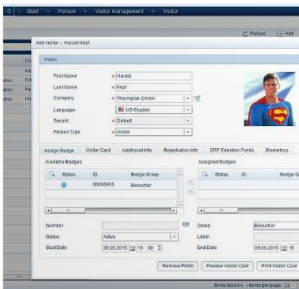

Moduli TA_AC
Opcioni moduli za Visitor Management, prikaz prisutnosti, nadzor HR. WEB terminal



Standardne funkcije
Rešenje obezbeđuje sve standardne funkcije za registraciju vremena i prikupljanje podataka na mestu nastanka



Sakupljeni podaci registracije vremena HR-a
Rešenje registracije vremena pristupa u apartmane 7 i 9 integriranih u Personal Management rešenje

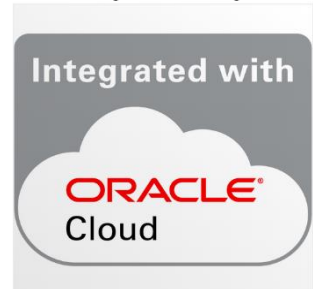

B-comm za Oracle – HCM Cloud
B-comm Oracle HCM Cloud direktno integriše u najnoviji Oracle Time and Labor rešenje sa dormakaba time clocks

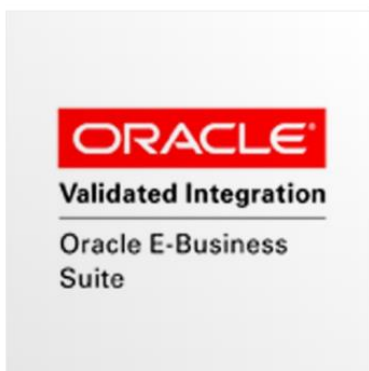

B-comm za Oracle – Time&Labor rešenje
Oracle EBS korisnik može automatizovati svoje time and labor sakupljanje podataka, koristeći rešenje B-COMM za Oracle Time&Labor rešenje



Dormakaba EACM – access
Dormakaba EACM – access je organizaciono rešenje sistema pristupa za SAP korisnike. Ovim dormakaba rešenjem autorizacija pristupa predstavlja interni deo vašeg poslovanja

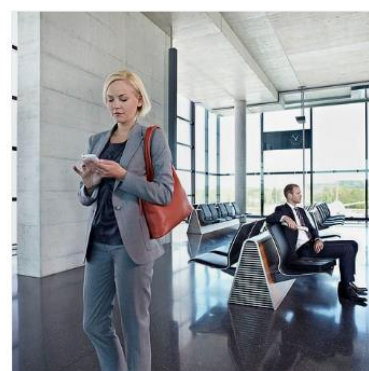

Sakupljanje podataka - opcija Mobile
Sakupljanje podataka koristeći dormakaba rešenje obuhvata sve vaše pozicije unosa podataka u jedinstveno rešenje.preduzeća.

Kontrola pristupa – odredite i saznajte "ko-kada-gde"

Ko, kada, gde i koliko dugo ima pristup?

Odgovore na ova pitanja dobićete primenom našeg sistema za kontrolu pristupa.

Obezbedite se i odredite vremena, dozvole ili zabrane prava pristupa za određenu grupu korisnika, za pojedine prostorije ili cele oblasti u kompaniji.

Prema mnogim studijama, tržište sigurnosne opreme će se promeniti čim se promeni informaciona tehnologija. Sadašnji trend je da se poveća stepen integracija sistema kontrole pristupa do nivoa odeljenja u kompaniji, koristeći jedinstveni identifikacionu medium zastupljen u svim rešenjima sistema kompanije.

Želeli bi smo da budemo partner za uvođenje takvog naprednog koncepta kontrole pristupa u vašoj kompaniji.

Nudimo vam multifunkcionalne proizvode za kontrolu pristupa, terminale, čitače, komponente i rešenja za komunikaciju.

Svi proizvodi se rangiraju i kombinuju prema funkcionalnosti i mogućnosti integracije u sistem ERP.

Takođe vam nudimo i nove tehnologije sistema za kontrolu pristupa - povežite vaš postojeći nezavistan sistem za kontrolu pristupa na virtuelnu računarsku mrežu, koja je jednostavna, sigurna i jeftina za vas.

Ili, koristite biometrijsku tehnologiju otiska prsta da bi ste povećali sigurnost u odnosu na konvencionalna rešenja.

Naši proizvodi su idealni za kompletiranje rešenja sa priuzvodima dormakaba Grupe, kompanije čija je specijalnost – sigurnost.

Ovo uključuje i kombinaciju mehaničkih i mehatroničkih komponenata sistema za zaključavanje, bezbednih i automatskih vrata kao i inter-locking sistema.

Organizujte vaš sistem sigurnosti da bude fleksibilan.

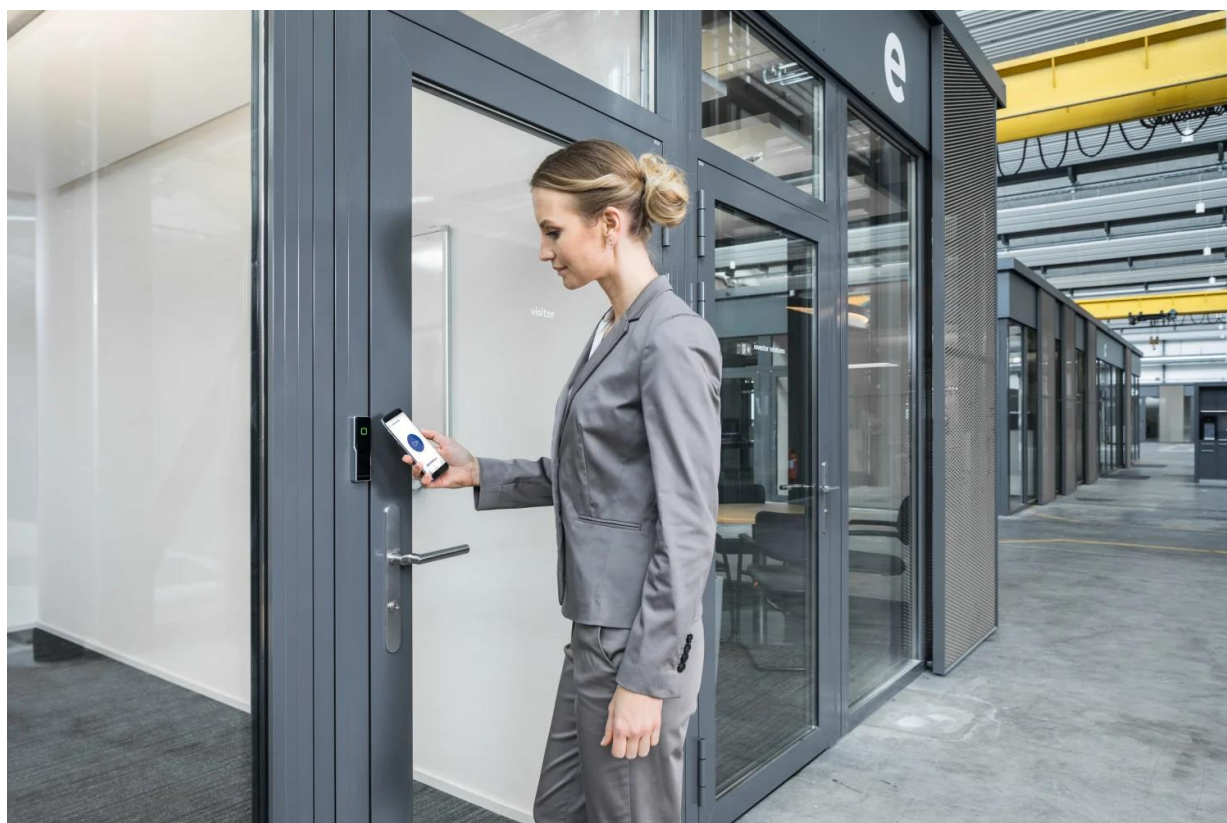

Elektronski pristup& podaci



Elektronski cilindri

Ovi cilindri vizuelno i zvučno potvrđuju pristup. Opremljeni su sopstvenim napajanjem, a instalacija je ekstremno jednostavna. Opciono su prilagodljivi svakoj vrsti vrata..



Elektronske brave

Ostvarena rešenja pokazuju mogućnost primene za svaku vrstu vrata



Čitači kartica i terminali

Moderan izgled dormakaba čitača i registracionih uređaja, operativan je sa svakom komponentom za zaključavanje, el. motornom bravom, barijerom ili automatskim vratima



Vreme & Prisustvo na poslu

Povećanje produktivnosti evidencijom prisutnosti zaposlenosti na radu je precizno i lako



Nosioi podataka

Jedinstven nosioc za sve aplikacije



Tehnologija i funkcionalni principi

Sopstvena tehnologija je razvijena u dormakabi



Rešenje Informacioni kiosk

Android koncipiran termina App koncepta, nudi koncept sjajnih mogućnosti.



Shop floor data collection

Ključno rešenje za mesto u proizvodnji gde nastaje podatak

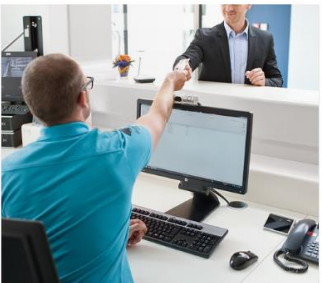

Rešenje kompanijskog sistema kontrole pristupa

Sistem kontrole pristupa visokih performansi organizacije i sigurnosti



Rešenje pristupa za Mala & Srednje velika preduzeća

Sistem kontrole pristupa za mala i srednje velika preduzeća



Pametne brave

Obezbeđuju brzu i laku kontrolu vaših vrata



Rešenja za ERP sisteme

Ovo rešenje dormakaba omogućuje povezanost, upravljanje i operacije dormakaba terminala uz ERP



Spoljašnja povezana rešenja – SW Partneri

Ova rešenja su specijalno dizajnirana od strane softverskih partnera, radi optimalne integracije u predmetno sistemsko okruženje.



Integracija CCTV i alamnog sistema

Ovu integraciju sistema, kao i vašu celokupnu IT infrastrukturu, besprekorno vrši dormakaba Exos rešenje



TouchGo

Rešenjem dormakaba TouchGo, otvarate vrata jednostavno - dodirrom

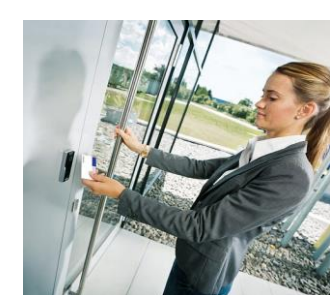

CardLink

Poboljšanje sigurnosti vašeg „stand alone“ sistema zaključavanja, povećava efikasnost i uštedu kablaze sistema

Uređaji za kontrolu pristupa – inteligentni, autonomni i univerzalni

Naše kontrolerske uređaje podelili smo u više kategorija, bazirane na njihovim različitim funkcionalnim mogućnostima, kako bi ste mogli odabrati varijantu koja će najbolje da ispuni vaše zahteve.

Sve uređaje karakteriše bezbroj mogućnosti i funkcija, koje su potrebne za vaš sistem kontrole pristupa.

Opremljeni specifičnim rešenjima i mogućnostima, logikom mogućnosti autonomnog rada, sa njima je moguće napraviti specifična rešenja za svaku vašu potrebu kontrole pristupa.

Imaju identično rešenje za ožičavanje i povezivanje na Ethernet mrežu i integracije u jedinstven sistem, što eliminiše moguće probleme u zajedničkom radu.

Kontrolerske i monitoring funkcije realizuju se preko odgovarajućih digitalnih ulaza i relejnih izlaza, čije funkcije možete podešavati samostalno.

Ovi uređaji se mogu koristiti i za kontrolu rada liftova, interlocking i alarmne sisteme.

Kako je za “master records” potrebna veća memorija, kapacitet sami opciono birate.

Primenjujući ove uređaje za različite konfiguracije i različite vrste vrata, u mogućnosti ste da razrešite vrlo kompleksne zahteve rešenja opremanja i upravljanja vratima, alarmnim događajima i monitoringa statusa otvorenosti/ zatvorenosti vrata.

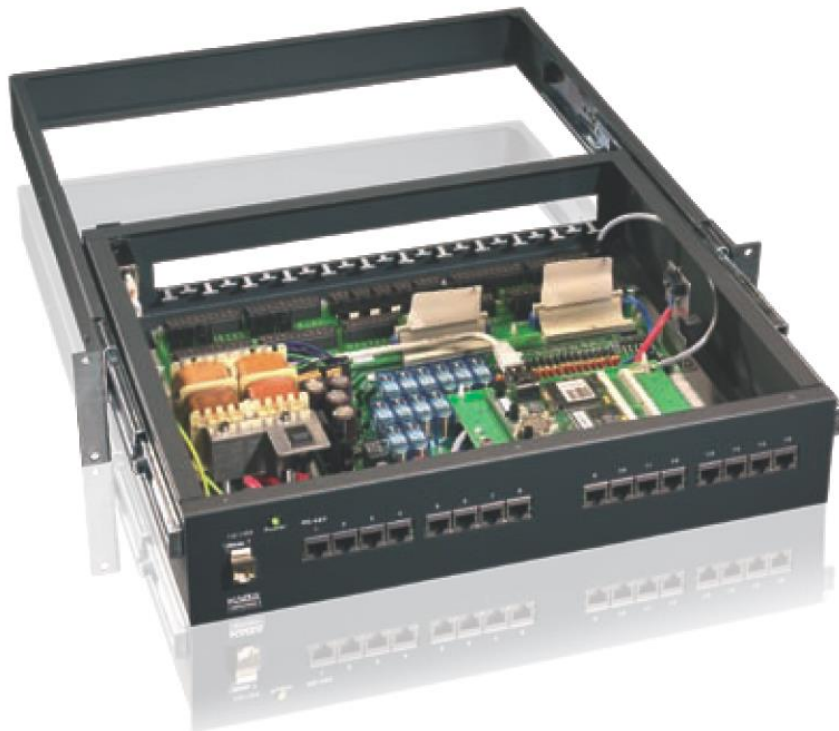

Za specifične zahteve, koje nismo realizovali kroz našu praksu, možete samostalno programirati svoje rešenje koristeći AVISO rutine

U slučaju nestanka napona napajanja, svi sistemski podaci kontrolerske jedinice ostaju sačuvani, a za funkcionalnost perifernih jedinica na vratima možete koristiti dodatno UPS napajanje.

Kao dodatna karakteristika ovih uređaja je bezbedan prenos podataka u sistemu kontrole pristupa. Kako je ova vrsta opreme uvek instalirana “unutar” štíćenog prostora, samim tim se povećava sigurnost celog sistema.

Pošto kućište ima ugrađen “tamper” kontakt, svako nasilno otvaranje istog prouzrokuje alarm u sistemu.

Iz sigurnosnih razloga, komunikacija između kontrolerske jedinice i sub-terminala – čitača kartica, obavlja se preko serijske veze RS 485

Terminali koji se koriste za evidenciju radnog vremena takođe mogu da imaju i specijalne funkcije kontrole pristupa.

Proširite opcijama mogućnosti vašeg uređaja za složenija rešenja kontrole pristupa. Na taj način možete priključiti dodatne čitače – sub terminale, koristeći pridodate module sa digitalnim ulazima i relejnim izlazima, za potrebe monitoringa i aktiviranja predviđenih uređaja na samim vratima i u okruženju.

Kombinujte korišćenje rešenja funkcija kontrole pristupa i evidencije radnog vremena!

Sub-terminali za kontrolu pristupa

Uvođenje sistema kontrole pristupa podrazumeva obezbeđenje trenutne informacije na mestu kontrole - sa spoljašnje ili unutrašnje strane vrata, potrebnu obradu tog podatka a zatim i mogućnost pristupa za autorizovane osobe. Nudimo vam izbor terminala, čije karakteristike veoma zavise od odabranih komponentata koje će se koristiti za funkcije i režime rada vrata. Svi oni imaju mogućnost on-line načina rada i prenos aktuelnih podataka sa mesta kontrolisanog pristupa do uređaja koji donosi odluku o autorizaciji pristupa. Vi treba da izaberete terminal uvažavajući sve navedene kriterijume režima i funkcije na mestu kontrole pristupa.

Formiranje sistema za prikupljanje podataka podrazumeva i njegovu integraciju u IT structure. Mora se garantovati da su podaci sakupljeni, preneti i obrađeni sigurno.

Da bi uspeali u tome, nudimo vam terminale i komponente opremljene naprednim tehnološkim rešenjima za komunikaciju.

Za konfigurisanje sistema na ovaj način, koristićete istovetnu opremu i istovetno podešavanje parametara opreme koje već koristite.

B-COMM Java je odgovarajuće rešenje za komunikaciju i integraciju tog sistema u vaše IT structure, pod različitim operativnim sistemima, za vezu na sve standardne kompjuterske sisteme i integraciju u računarsku mrežu.

B-COMM Java je dizajniran za brzo i efikasno upravljanje terminalima u sistemu, a prema nameni i na lokacijama na koje su postavljeni.

To podrazumeva kreiranje i upravljanje korisničkim i komunikacionim vezama, zahtevima za obradu kao i razmenu podataka između perifernih uređaja koji prikupljaju podatke i aplikacije partnera.

B-COMM Java integriše biometrijske podatke u komunikaciju i podržava podešavanja funkcija terminala u sistemu prikupljanja podataka.

B-COMM Java podržava komunikaciju pod operativnim sistemom Windows 2000, XP, VISTA i Server 2003, UNIX, OS/400 i Linux.

B-COMM u verziji ERP, podržava sertifikovani interfejs za integraciju pod sistema za prikupljanje podataka u ERP sistemu, naprimer - SAP ili Microsoft Dynamics AX, posedujući širok spektar rešenja za takve komunikacije.



dormakaba

kompaktni čitač 9110

Nagrada za dizajn i eleganciju.

Dormakaba kompaktni čitač 9110, sa elegantnom staklastom završnom obradom, može da se integriše u bilo koji objekat.

Zgodan je za primenu – koriste se zvučni i svetlosni signali za potvrdu ulaza. Jednostavno prinesite karticu, privezak ili ključ - čitaču sa RFID transponderom i uđete.

Fleksibilna integracija

Dormakaba kompaktni čitač 9110 se može integrisati u sve Dormakaba sisteme, bez obzira da li oni rade online ili samostalno.

Posebno podnožje sa klemama pojednostavljuje montažu i održavanje. Čitač se jednostavno klikom uglavljuje u prethodno ožičeno podnožje.

Oblasti primene

Dormakaba kompaktni čitač 9110 odgovara bilo kojoj standardnoj zidnoj utičnici, a na raspolaganju su dva tipa:

- > sa podmetačem za unutrašnje prostore (kabl može biti nazidni), ili
- > sa zadnjim panelom i zaptivnom podloškom za spoljašne prostore (kabl u zidu).

Dormakaba kompaktni čitač se može koristiti i kao čitač za organizaciju kontrole pristupa, povezan sa kontrolerom kontrole pristupa, smestenog u štićenom prostoru.

Oblasti primene

- > Poslovni prostori
- > Automatska vrata
- > Liftovi
- > Garažna vrata
- > Rampe na parkinzima
- > Ulazni prostori
- > Vrata sa el.motornim bravama

dormakaba 

Prednosti na prvi pogled

- > **Elegantan dizajn**
Savremen i nagrađivan dizajn, staklasta završna obrada
- > **Jednostavan za instalaciju**
Zahvaljujući quickwire tehnologiji, čitač se može ubaciti u okvir osnovnog podnožja brzo i jednostavno.
- > **Pojednostavljena montaža**
Može se iskoristiti postojeće ožičenje
- > **Raznolika integracija**
Podržava Kaba Online, CardLink ili samostalne operacije
- > **Sigurna investicija**
Nadogradivost - može se kombinovati sa mnogim Kaba sistemima za kontrolu pristupa
- > **Spreman za budućnost**
Spreman da se koristi sa NFC-kompatibilnim uređajima



Kaba kompaktni čitač 9104

Tanak čitač

Dormakaba kompaktni čitač 9104 može se inegrirati diskretno i harmonično u svaku zgradu. Kao deo nagrađivanog Dormakaba proizvodnog programa, ima prvoklasan staklast dizajn. Korisnički orijentisan čitač Dormakaba 9104 signalizira vizualno i akustično da li je pristup dozvoljen.

Jednostavna primena

Samo prinesite karticu, tag ili ključ na RFID čitač – i uđite.

Fleksibilnost integracije

Pametan koncept: Dormakaba kompaktni čitač 9104 može bez problema da se integriše u sve

Dormakaba sisteme, bilo online,

CardLink ili za samostalne operacije.

Za unutrašnje prostore, čitač se može prosto povezati na podnožje koje je već ožičeno zahvaljujući quickwire tehnologiji. Ovaj konektor pojednostavljuje montažu i održavanje.

Opcija za spoljašnu upotrebu se isporučuje sa već ugrađenim kablom. Oblasti primene

Zahvaljujući dimenziji, čitač se može montirati direktno na okvir metalnih, drvenih ili plastičnih vrata. To je prosto – dva zavrtnja u dve rupe, a kabl je već ugrađen diskretno u okvir vrata.

Dormakaba kompaktni čitač 9104 se može koristiti na više načina. Može se koristiti ili kao čitač da reguliše organizaciju ulaska ili za kontrolu pristupa uz podršku kontrolne jedinice koja je u zaštićenom prostoru.

Oblasti primene

- > Spoljašnje kapije i prolazi
- > Poslovne zgrade
- > Automatska vrata
- > Liftovi
- > Garažna vrata
- > Rampe za parkinge
- > Ulazni prostori
- > Motorizovane brave

dormakaba

Prednosti na prvi pogled

> Tanak i kompaktn

Montira se na male površine, direktno na okvir vrata.

> **Otporan na vodu i vremenske uslove.** Opcija IP66 za rigidne vremenske uslove.

> **Jednostavna montaža**

Kabl se može jednostavno instalirati u okvir vrata; sa quickwire tehnologijom ili sa zatopljenim kablom u kućištu čitača

> **Besprekorna integracija**

Radi kao Kaba online, CardLink ili kao samostalan čitač

> **Čuva investiciju**

Kompatibilnost sa svim Kaba jedinicama za kontrolu pristupa

> **Atraktivan i praktičan**

> Savremen i robustan dizajn sa zaobljenim ivicama

> **Spreman za budućnost**

Spreman i kompatibilan sa NFC



dormakaba daljinski čitač 9115

dormakaba 

Siguran i bezbedan

Dormakaba daljinski čitač 9115 pruža pogodnost da ima odvojene čitačku antenu od kontrolera vrata. Time je podesan za montažu u zaštićenom unutrašnjem prostoru, a za kontrolu tačaka pristupa koje su spolja u nezaštićenom prostoru.

Fleksibilna montaža

Zahvaljujući fleksibilnoj integraciji, Dormakaba daljinski čitač 9115 se može integrisati u sve Dormakaba sisteme kao Online, CardLink ili za samostalan rad. Kontroler vrata se montira odvojeno od čitačke antene i time omogućava ožičavanje u blizini vrata. Komunikacija je kriptovana, pružajući tako viski nivo sigurnosti.

Polja primene

Dormakaba daljinski čitač 9115 je posebno podesan za spoljna vrata i tačke pristupa koje traže visok nivo bezbednosti.

Zavisno od potrebnog tipa funkcije, podržava različite sisteme i tehnologije i na raspolaganju je u raznim varijantama i kombinacijama sa čitačkim antenama.

Polja primene

- > Poslovni prostori
- > Automatska vrata
- > Liftovi
- > Garažna vrata
- > Rampe na parkinzima
- > Ulazni prostori
- > Vrata sa motornim bravama

Prednosti na prvi pogled

- > Bezbedan
- Montaža kontrolera u zaštićenim prostorima unutra
- > **Izbor dizajna**
- Poptuna sloboda u izboru dizajna zahvaljujući različitim antenama
- > **Raznolika integracija**
- Podrška Dormakaba Online, CardLink ili samostalan rad
- > **Sigurna investicija**
- Nadogradivost, može se kombinovati sa mnogim Dormakaba sistemima za kontrolu pristupa
- > Spreman za budućnost
- Spreman za NFC- kompatibilne uređaje

Asortiman registracionih jedinica dormakaba



Registration unit 90 00



Registration unit 90 01



Registration unit 90 02



Registration unit 90 03



Registration unit 90 04



dormakaba

registraciona jedinica 9001

Pouzdanost rešenje za kontrolu pristupa

Dormakaba registraciona jedinica 9001 se karakteriše time što je odvojena od svoje kontrolne jedinice. Bez obzira na mesto ugradnje, nadređeni uređaj može da se instalira u štice prostoru. Komunikacija između Dormakaba registracione jedinice i Dormakaba kontrolne jedinice je kriptovana pružajući visok stepen zaštite.

Fleksibilna montaža

Kompaktna struktura nagrađivanog proizvoda za dizajn izdvaja ovu registracionu jedinicu od ostalih. Sa inovativnom quickware tehnologijom montaža je brza i efikasna. Nadogradnja sa registracione jedinice 9001 na 9002 (sa tastaturom) je bez ponovnog ožičavanja zahvaljujući quickware tehnologiji.

Funkcije

Registraciona jedinica ima RFID interfejs za identifikaciju zaposlenih. Vizualna i akustična signalizacija obaveštava korisnika da li je pristup prihvaćen ili odbijen.

Polja primene

Dormakaba registraciona jedinica 9001 dizajnirana je za grube radne uslove i može se koristiti i unutra i spolja. Estetski dizajnirana površina otporna na grebanje kao i kompletan portfolio proizvoda čuvaju vašu investiciju.

Prednost na prvi pogled

- > **Elegantan dizajn**
Kompaktna i inovativnog dizajna
- > **Robusna i trajna**
Pogodan za ugradnju spolja
- > **Jednostavna za montažu**
Brza 1-klik instalacija zahvaljujući quickware tehnologiji
- > **Zaštićena**
Zaštićena od sabotaza zato što je kontrolna jedinica u štice prostoru
- > **Nadogradiva**
Lako se pretvara u registracionu jedinicu sa tastaturom
- > **Osigurana budućnost**
Sprema za rad sa uređajima koji su NFC kompatibilni



registraciona jedinica 9002



registraciona jedinica 9004

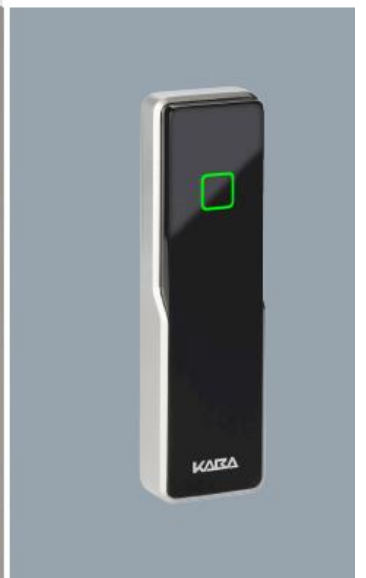
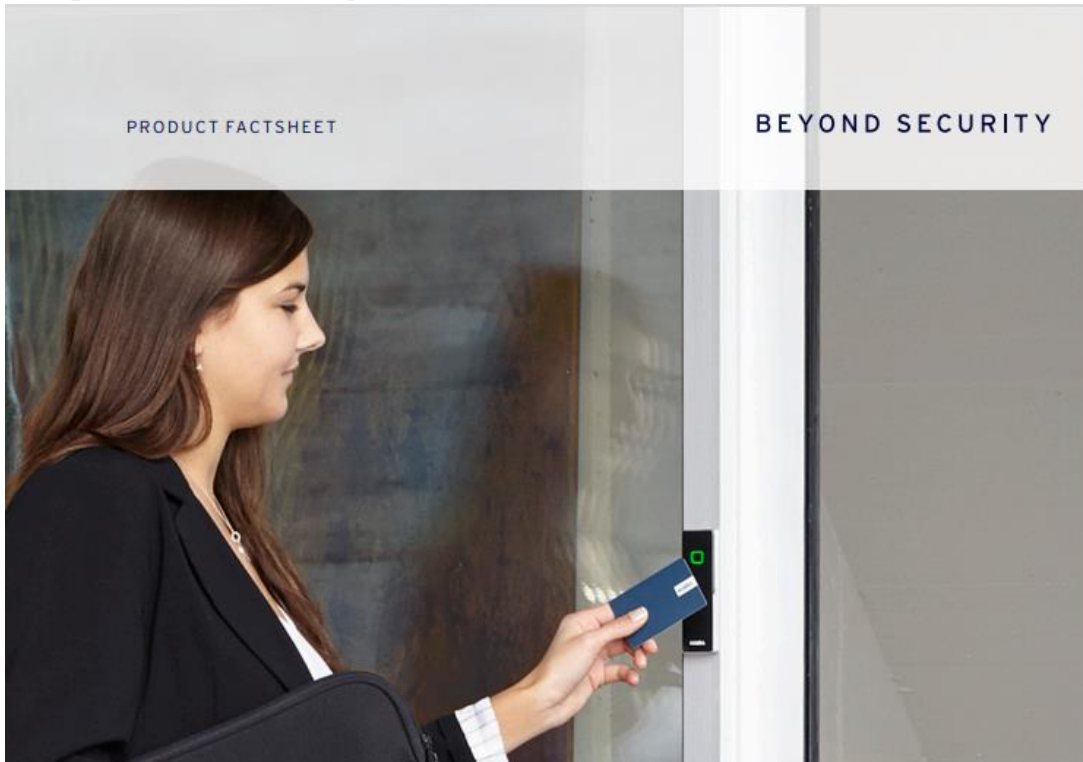

Komunikacija sa B-COMM® – pravo rešenje za vaše IT okruženje

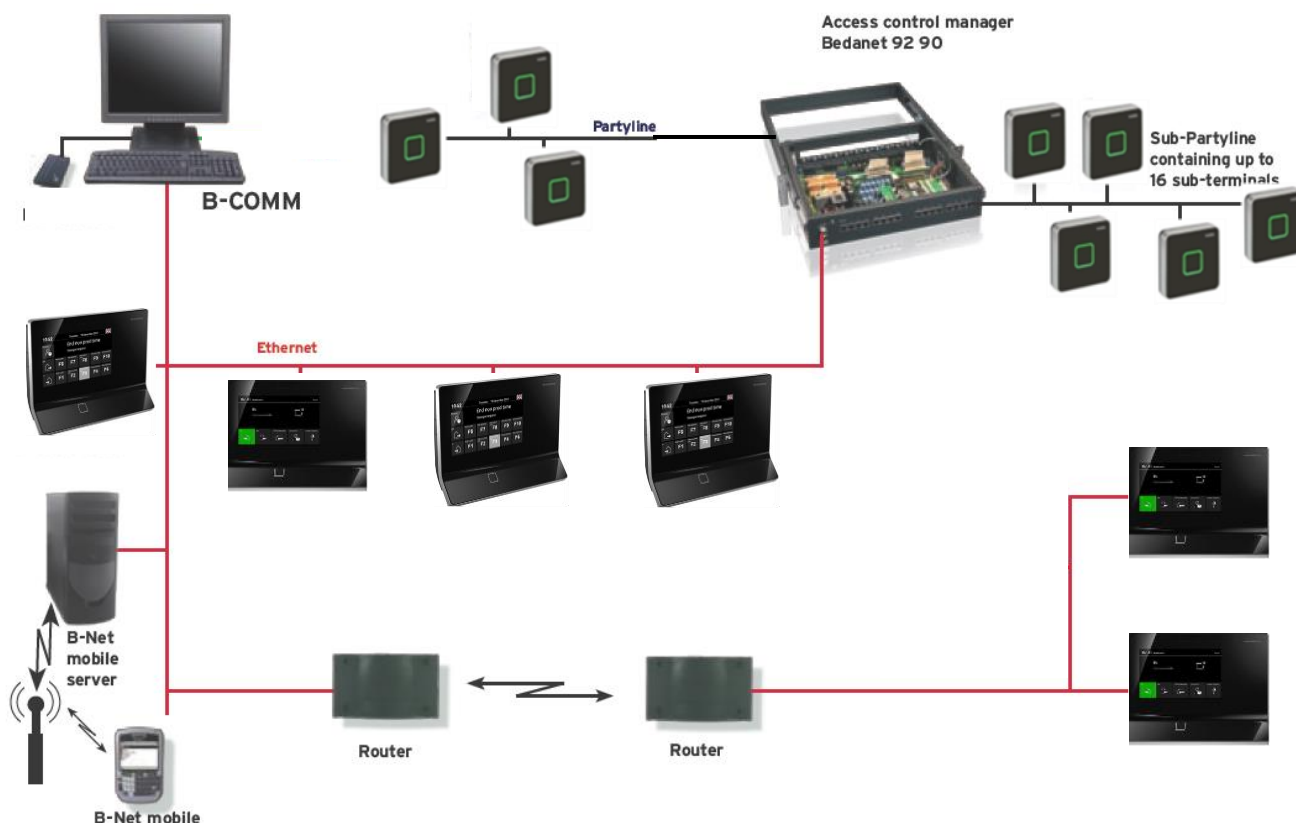

Formiranje sistema za prikupljanje podataka podrazumeva i njegovu integraciju u IT structure. Mora se garantovati da su podaci sakupljeni, preneti i obrađeni sigurno.

Da bi uspeali u tome, nudimo vam terminale i komponente opremljene naprednim tehnološkim rešenjima za komunikaciju.

Za konfigurisanje sistema na ovaj način, koristice istovetnu opremu i istovetno podešavanje parametara opreme koje već koristite.

B-COMM Java je odgovarajuće rešenje za komunikaciju i integraciju tog sistema u vaše IT structure, pod različitim operativnim sistemima, za vezu na sve standardne kompjuterske sisteme i integraciju u računarsku mrežu.

B-COMM Java je dizajniran za brzo i efikasno upravljanje terminalima u sistemu, a prema nameni i na lokacijama na koje su postavljeni.

To podrazumeva kreiranje i upravljanje korisničkim i komunikacionim vezama, zahtevima za obradu kao i razmenu podataka između perifernih uređaja koji prikupljaju podatke i aplikacije partnera.

B-COMM Java integriše biometrijske podatke u komunikaciju i podržava podešavanja funkcija terminala u sistemu prikupljanja podataka.

B-COMM Java podržava komunikaciju pod operativnim sistemom Windows 2000, XP, VISTA i Server 2003, UNIX, OS/400 i Linux.

B-COMM u verziji ERP, podržava sertifikovani interfejs za integraciju pod sistema za prikupljanje podataka u ERP sistemu, naprimer - SAP ili Microsoft Dynamics AX, posedujući širok spektar rešenja za takve komunikacije.



dormakaba kontroler pristupa 9200

Efikasno kontrolisani pristup

Kontroler pristupa dormakaba 9200 ispunjava sve zahteve modernog sigurnosnog koncepta. Fleksibilna osnova koncepta podržava razne opcije terminala: od individualne ulazne jedinice koja direktno čita kartice, koristeći kontroler pristupa povezan na čitač, do kontrolisanja zone sa više vrata.

Funkcionalnost

Zahvaljujući sopstvenoj logici odlučivanja i lokalnom skladištenju podataka, kontroler pristupa ima visok stepen autonomije. Fleksibilan broj digitalnih ulaza i izlaza može se koristiti za kontrolu i monitoring funkcija, koje se mogu dodeljivati po želji. Fleksibilne standardne funkcije su na raspolaganju za mapiranje sigurnosnih funkcija, u upravljanju alarmima i vratima, u zavisnosti od izbora rešenja, kao što su aktiviranje alarmnih sistema preko čitača, ili od izabrane osobe po izboru za proveru sigurnosti kada se ulazi ili izlazi iz prostora.

Instalacija

Kontroler pristupa dormakaba 9200 se instalira u sigurnom zatvorenom prostoru da bi bio zaštićen od manipulacija i sabotaze. Upotreba postojeće mrežne instalacije olakšava instalaciju.

dormakaba 

Prednosti na prvi pogled

- > **Nezavisnost**
radi autonomno koristeći sopstvenu logiku odlučivanja i lokalno skladištenje podataka
- > **Fleksibilna upotreba**
u kontroli pristupa, upravljanju vratima i aktiviranju alarmnog sistema.
- > **Besprekorna integracija**
jednostavna integracija u postojeće sisteme
- > **Jednostavna konfiguracija**
aktiviranje i održavanje preko Ethernet interfejsa
- > **Sigurna budućnost**
spreman za upotrebu NFC-kompatibilnih uređaja

Efektivne funkcije proizvoda raspoložive su u zavisnosti od zahteva za korišćenjem.

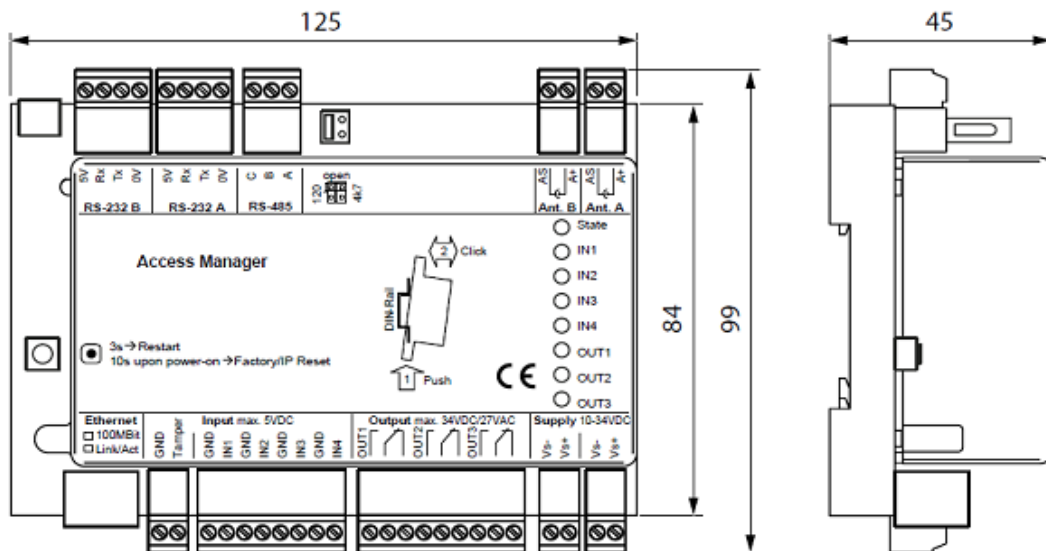

Primer instalacije sistema sa DORMAKABA kontrolerom 9200

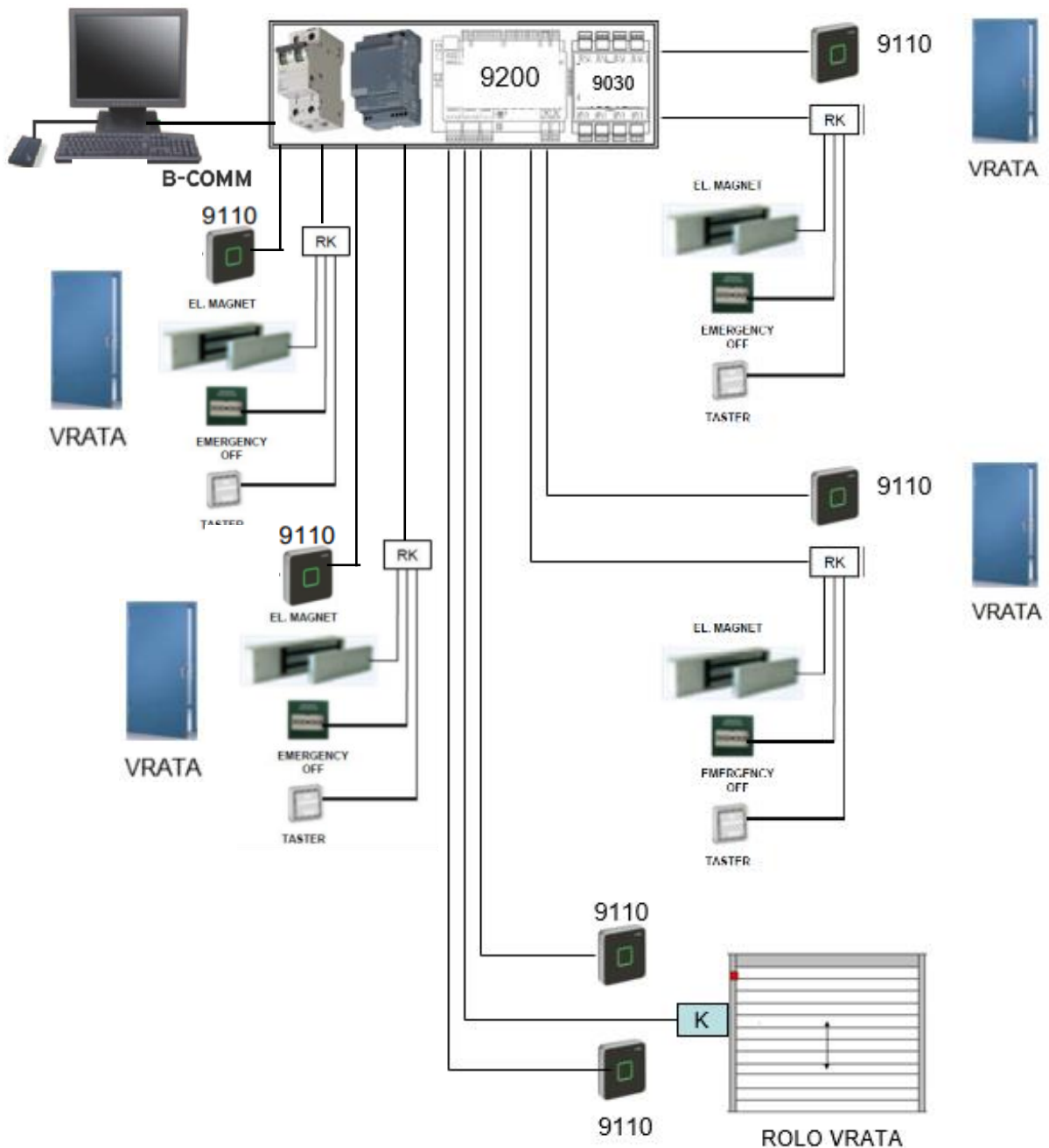

Rešenja naprednih sistema su naša strast



Elektronski cilindri

Moderni, nezavistan rad, lako programiranje koje traje veoma kratko



Elektronski okov za vrata

Lak pristup i otključavanje RFID ID karticama ili smart telefonima, sa integrisanim okovom vrata



Čitači kontrole pristupa i periferije

Efikasni čitači i kontroler pristupa za svaku poziciju, iznutra i spolja



Mediji i ID kartice

Obezbeđuju digitalni pristup pomoću pametnog ključa, kartice, transpondera ili pametnog telefona



Kontrola pristupa za velike kompanije

Precizno konfigurisani moduli za efikasnu organizaciju i vrhunsku sigurnost



Kontrola pristupa za SAP sisteme

Upravljanje pristupom i vremenima registracije za optimizaciju procesa, zahvaljujući SAP i dormakaba



Kontrola pristupa za male i srednje velike kompanije

Sveobuhvatana kontrola pristupa - ekonomičnost prema veličini kompanije



Kontrola pristupa za mikro kompanije i privatne rezidencije

Kontrola svih dozvola pristupa I pomoću pametnog telefona



Registracija vremena

Intuitivni radni elementi za registraciju vremena, kontrolu pristupa i inter komunikaciju



Akvizicija podataka iz proizvodnje

Inteligentno upravljanje korišćenja mašina i skladišta, kvalitetet i obrada podataka



Rešenja za ERP sisteme

Laka integracija, registracija i prihvatanje podataka iz dormakaba terminala u ERP sistem



Rešenja povezivanja na druge sisteme

Laka integracija, registracija i prihvatanje dormakaba terminala u vaš ERP sistem

Sistemi za bežanje i spašavanje



Tehnologija i funkcionalni principi

Sistem se bazira na korišćenju RIFID karticana, biometrije i pametnih telefona

Sigurni putevi za bežanje

Sigurno upravljanja vratima je jedinstven sistem. Lako otvaranje vrata u slučaju nužne situacije i zaštita od zloupotrebe na dnevnoj bazi.

Električne brave i el. prihvatnici

Elektronska kontrola otključanosti zavisi od situacije
Tehnologija je univerzalna sa mogućom nadogradnjom

Sistemi smeštaja

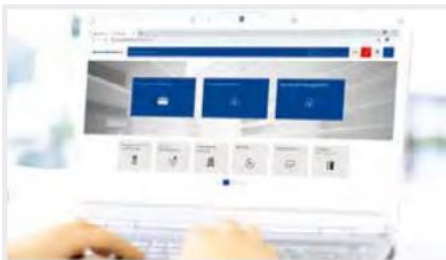

Sistemi kontrole pristupa

Naši sistemi zaključavanja su podržani pouzdanim rešenjima upravljanja kontrolom pristupa - Od isplativog FDU Ilco recepcijske jedinice do modernog Ambience softverskog rešenja, koe ne ostavlja ništa nedorečeno, pritom fleksibilno i prilagodljivo

Rešenja mobilnog pristupa

Lak pristup gostiju i zaposlenih pomoću pametnog telefona. Baziran je na našoj visoko sigurnosnoj Legic platformi za kreiranje sigurnog Bluetooth pristupnog ključa

Elektronske hotelske brave

Dormakaba nudi širokim spektrom rešenja brava, za široku primenu u različitim hotelima. Od jednostavnog fizičkog pristupa sa RIFID bravom do bežičnog online sistema, ili veze na inteligentan upravljački sistem kontrole soba i energetski upravljački sistem – za šta imamo ponudu celokupnog rešenja



Spoljašnja rešenja pristupa

Kontrola pristupa preko eksternog čitača, za korišćenja liftova, pristup voznom parku i vratima sa elektronskim kontrolnim uređajima.

Sistemi kontrole pristupa - pešačke barijere

Tripod barijere i zaokretna vrata



Kerberos TPB-L06

Kerberos TPB-E01

Kerberos TPB-L07

Kerberos TPB-S03

Kerberos TPB-M04

Visoke barijere



Kentaur FTS-E01

Kentaur FTS-L04

Kentaur FTS-E02

Kentaur FTS-E04

Kentaur FTS-E05

Senzorske barijere tipa ARGUS



Argus 40

Argus 60

Argus V60

Argus 80

Argus – Aerodromska rešenja



Pasoška kontrola na aerodromiima sa Argus HSB-M03

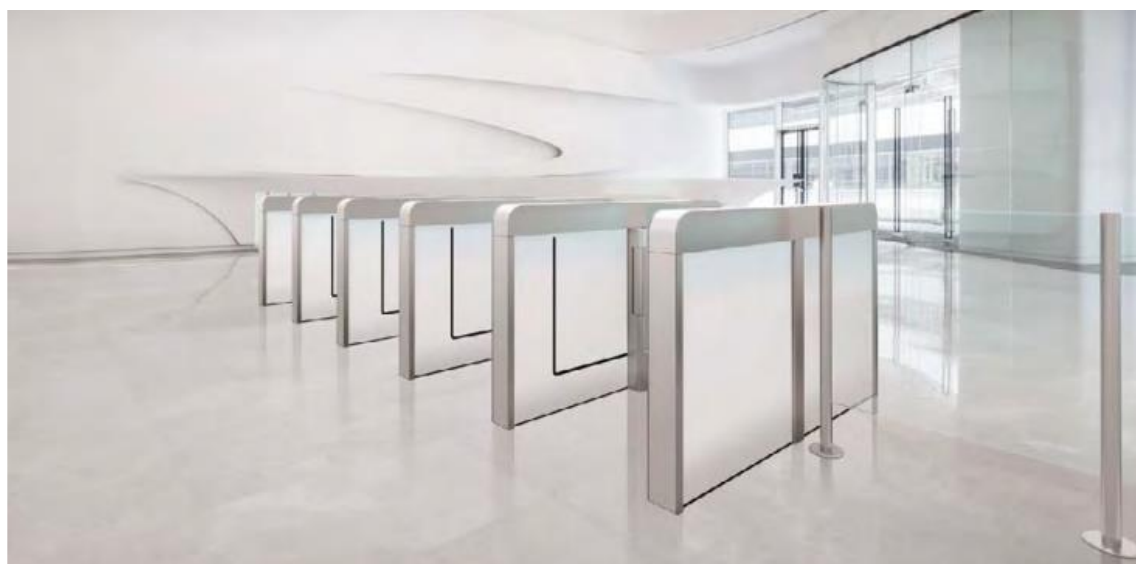

Nosioci podataka u sistemu – obratite pažnju na RFID?

Kao možda i u vašoj, mnoge kompanije već imaju odabrane nosioce podataka u sistemu za prikupljanje podataka.

To je obično ID kartica, kojom se registruje vreme, vrsta posla ili obezbeđuje autorizacija za pristup sistemu.

Ukoliko razmišljate o promeni i prelasku na novi sistem prikupljanja podataka, postavlja se pitanje da li treba da ostanete ka konceptu postojećeg sistema, ili, da prema novim zahtevima i rešenjima u sistemu, razmislite i o RFID tehnologiji (RFID = Radio Frequency Identification).

Vodeći RFID nosioci su Legic i Mifare.

Prednosti korišćenja RFID nosilaca su impresivne – srce nosioca je RFID čip u koji mogu bezkontaktno da se upisuju, kao i iz njega očitavaju upisani podaci

Koncepcija njegove funkcionalnosti zasniva se na prenosu podataka između nosioca informacije sa čipom i uređaja za upis / očitavanje.

Kada se čip unese u elektromagnetno polje čitača terminala, čip dobija potrebnu energiju napajanja – na način kako je to definisano standardom za napajanje uređaja koji u sebi ne sadrže baterijsko napajanje – koristeći pritom industrijsku frekvenciju.

Prenos podataka je zaštićen a spoljašnja reprodukcija informacije nije moguća.

I u vašoj komercijalnoj organizaciji, RFID čip je idealan za integraciju podataka iz različitih oblasti. Naprimera, možete usloviti povezanost funkcija kontrole pristupa sa tehnologijom zaključavanja., ili, kod biometrijske identifikacije koristite otisak prsta a za potrebe plaćanja na raznim automatima koristite karticu.

To je moguće, jer postoji mogućnost segmentiranja podataka u čipu kartice, gde se u svakom segmentu upisuju podaci zavisno od načina i mesta primene kartice u sistemu.

U praksi se vrši implementacija čipa u karticu, privezak ključa ili sam ključ, što je pokazalo brojne prednosti i odlične rezultate.

Terminali su snabdeveni odgovarajućim čitačima kartica kao što su induktivni, magnetni, bar kod, čip kartica i HID.

Ali, kao što smo već napomenuli, zbog izrazitih prednosti, budućnost je u tehnologiji biometrijske identifikacije, koja se sve više pozicionira kao lider na tržištu, za sigurno i lako korišćenje u sistemu prikupljanja podataka.



Naš cilj je da sa vama obezbedimo dugoročan partnerski odnos, a pružajući vam podršku u sledećem:

Konsultacije

Podržavaćemo vas kontinualno u razvoju vašeg rešenja sistema i obezbediti vam sve informacije i savete – kojim terminalom i kojim softverom možete napraviti željeno rešenje sistema.

Projektovanje sistema

Ponudićemo vam know-how podršku koja je potrebna da bi ste isprojektovali rešenje vrhunskog kvaliteta.

Podrška –

osnova našeg partnerstva sa vama Obuka

Nudimo vam sveobuhvatnu obuku: za tehnologiju, korišćenje terminala i komunikacionih elemenata. Korisnike obučavaju na

Instalacija i puštanje sistema u rad

Naši inženjeri i specijalisti naših partnera će vam, u vašoj kompaniji instalirati ceo sistem i pustiti ga u rad - hardver i softver.

Vaše zaposlene ćemo obučiti i dati im sve potrebne instrukcije za rukovanje sistemom u procesu rada.

Nakon uspešno izvršenog

Održavanje sistema

Raspolažemo sopstvenu globalnu servisnu organizaciju za potrebe održavanja vaše instalacije.

Naše tehničko osoblje na raspolaganju vam je sa garantovanim vremenom odziva.

Rezervni delovi i hitan odziv servisa garantuju vam minimalno vreme detektovanja kvara i prekida rada.

U Evropi i preokookeanskim zemljama, garantujemo podršku našim kupcima kroz naše poslovnice i partnerske firme.